



- ⒹE Verlängerungs-Set Art. Nr. 0085VS/0086VS
- ⒼB Extension set Art.-No 0085VS/0086VS
- ⒻR Kit rallonge réf. 0085VS/0086VS
- ⒼL Verlengset art. 0085VS/0086VS
- ⒾT Kit di prolunga cod. art. 0085VS/0086VS
- ⒹK Forlængessæt Art. Nr. 0085VS/0086VS
- ⒺS Juego de prolongación n° de art. 0085VS/0086VS
- ⒽU Hosszabbító készlet (cikkszám: 0085VS/0086VS)
- ⒻI Jatkosarja art.nro 0085VS/0086VS
- ⒾS komplet podajškov art.-št. 0085VS/0086VS
- ⒽR Produžni komplet broj artikla 0085VS/0086VS
- ⒼO Forlængessett Art.-Nr. 0085VS/0086VS
- ⒼL Zestaw przedłużający Nr art. 0085VS/0086VS
- ⒸZ Prodlužovací souprava výr. č. 0085VS/0086VS
- ⒼT Kit de prolongamento n° art. n° 0085VS/0086VS
- ⒽR Uzatma seti ürün no. 0085VS/0086VS
- ⒽU Комплект для удлинения Артикул 0085VS/0086VS
- ⒾK Predlžovací set, č. pr.. 0085VS/0086VS
- ⒺE Förlängningsset art.nr. 0085VS/0086VS
- ⒻS Produžna garnitura, br. art. 0085VS/0086VS
- ⒼP 延長セット 品番0085VS/0086VS
- ⒸN 延长套件型号 0085VS/0086VS
- ⒻR 연장-세트 제품 No. 0085VS/0086VS

Teileliste
 List of parts as illustrated
 Liste de pièces comme illustrée
 Onderdelenlijst
 Listino pezzi
 Indhold
 Lista de piezas
 Alkotóelemek jegyzéke
 Osaluettelo

Seznam elementov
 Popis dijelova
 Delliste
 Wykaz części
 Seznam součástí
 Lista de peças
 Parça listesi
 Перечень деталей
 Zoznam súčiastok

Artikellista
 Spisak delova
 パーツリスト
 零部作表
 부품 목록

<p>Art. 0085VS</p>  <p>1 x</p> <p>8 cm</p> <p>Art. Nr. 300000672</p>	<p>Art. 0086VS</p>  <p>1 x</p> <p>16 cm</p> <p>Art. Nr. 300000673</p>	<p>Art. 0085VS / 0086VS</p>  <p>1 x 1 x</p> <p>Art. Nr. 300000666 Art. Nr. 300000184</p>
--	---	--

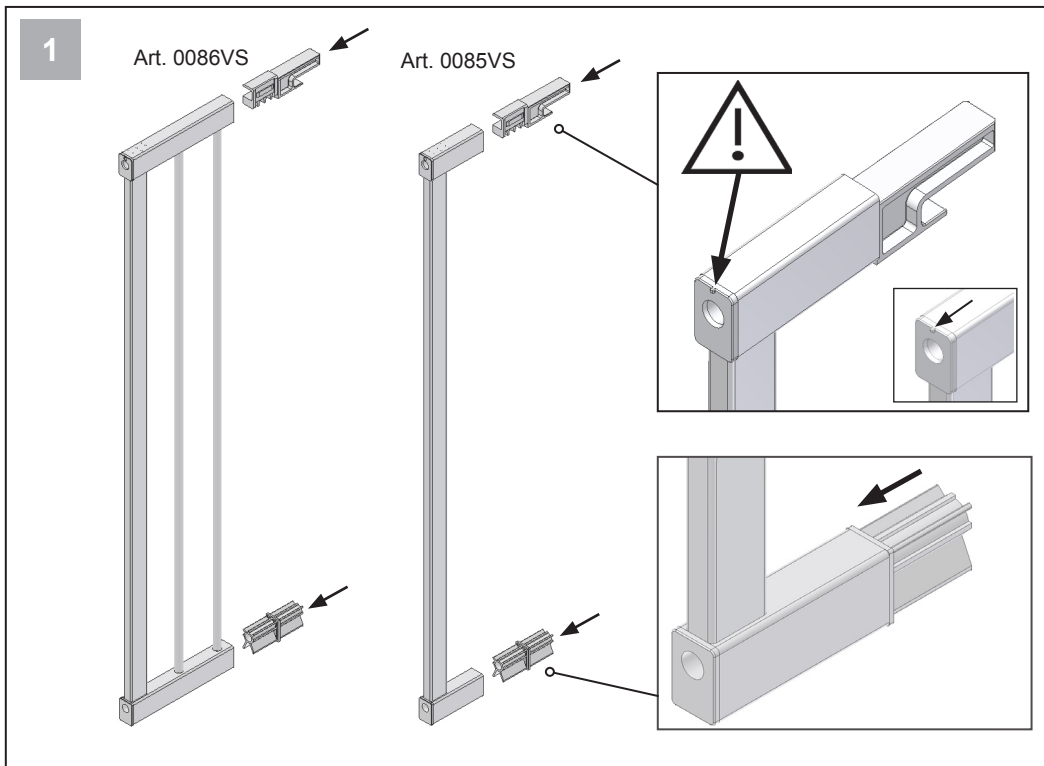

2

4785 / 2785 / 2786

Abb. 4785

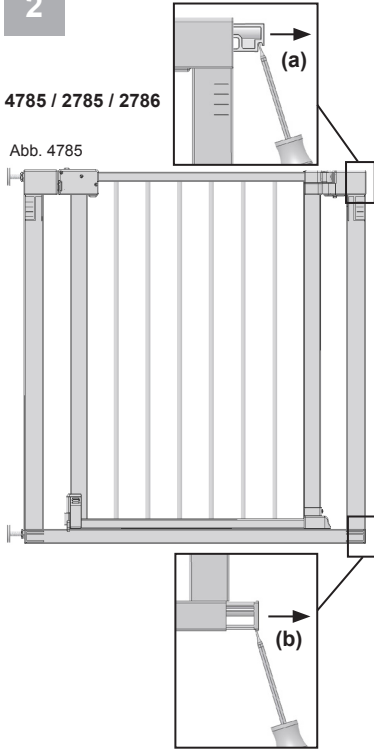

- (DE) Justierschrauben sowie Hülsen (a) und (b) entfernen.
- (GB) Remove adjusting screws and sleeves (a) and (b).
- (FR) Enlever les vis d'ajustage ainsi que les douilles (a) et (b).
- (NL) Justeerschroeven en hulzen (a) en (b) verwijderen
- (IT) Togliere viti di regolazione e manicotti (a) e (b)
- (ES) Justerskruen samt tyller (a) og (b) fjernes.
- (DK) Retirar los tornillos de ajuste así como los manguitos (a) y (b)
- (HU) Az állítócsavarokat, valamint az (a) és (b) perselyeket eltávolítjuk.
- (FI) Poista asetusruuvit ja holkit (a) ja (b).
- (SI) Odstranite vijake za namestitvev in tulce (a) in (b).
- (HR) Izvadite vijke za podešavanje te čahure (a) i (b).
- (NO) Justeringsskruen såsom hylsene (a) og (b) fjernes.
- (PL) Usunąć śruby regulacyjne oraz tulejki (a) i (b).
- (CZ) Seřizovací šrouby a pouzdra (a) a (b) odstranit.
- (PT) Remova os parafusos de ajuste e as luvas (a) e (b).
- (TR) Ayar vidalarını ve (a) ve (b) kovanlarını çıkartınız
- (RU) Удалите регулировочные винты и гильзы (a) и (b).
- (SK) Odstráňte nastavovacie skrutky, resp. puzdrá (a) a (b).
- (SE) Ta bort justerskruvar samt hylsor (a) och (b).
- (RS) Uklonite podešavajuće zavrtnje i čaura (a) i (b).
- (JP) 調節ネジとサック(a)と(b)を外します。
- (CN) 取出校准螺丝及套管 (a) 和 (b)。
- (KR) 조정 나사 및 슬리브 (a) 와 (b)를 제거하십시오.

3

Abb. 4785

Abb. 0085VS

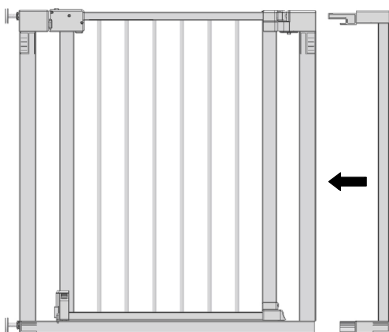

- (DE) Gitterteil und Verlängerung zusammenstecken.
- (GB) Push safety gate and extension together.
- (FR) Enficher la partie grille et la rallonge l'une dans l'autre.
- (NL) Hekonderdeel en verlenging samenvoegen.
- (IT) Infilare uno nell'altro il lato con l'inferriata e la prolunga.
- (DK) Gitterdelen og forlængelsen sættes sammen.
- (ES) Enchufar la parte de la rejilla y la prolongación.
- (HU) A rácsrész és a hosszabbítást egymásba dugjuk.
- (FI) Yhdistä portti ja jatko-osa.
- (SI) Del mreže in podaljšek vtaknite skupaj.
- (HR) Spojite dio rešetke i produžetak.
- (NO) Sett sammen gitterdelen og forlængelsen.
- (PL) Spiąć element kratki oraz przedłużenie.
- (CZ) Spojit dohromady mřížku a prodloužení.
- (PT) Ligue a peça de grade e a peça de extensão.
- (TR) Parmaklık parçasını ve uzatmayı birbirine takınız/geçiriniz.
- (RU) Соедините ворота с удлинительным элементом.
- (SK) Spojte mrežový diel a predĺženie.
- (SE) Sätt ihop spjälenshet och förlängning.
- (RS) Spojite deo ograde i produžetak.
- (JP) ゲートと延長部分を接続します。
- (CN) 围栏与延长件相插。
- (KR) 안전문 부품과 연장 부품을 함께 끼우십시오.

Abb. 4785 + 0085VS

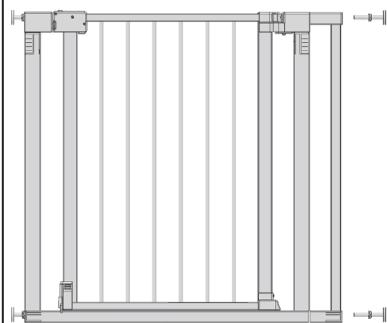

- (DE) Justierschrauben in die Hülsen der Verlängerung einführen.
- (GB) Insert adjusting screws into the extension sleeves.
- (FR) Introduire les vis d'ajustage dans les douilles de la rallonge.
- (NL) Justeerschroeven in de hulzen van de verlenging schuiven
- (IT) Infilare le viti di regolazione nei manicotti della prolunga.
- (DK) Justerskruerne føres ind i forlængelsens tyller.
- (ES) Introducir los tornillos de ajuste en los manguitos de prolongación.
- (HU) Az állítócsavarokat bevezetjük a hosszabbítás perselyeibe.
- (FI) Vie asetusruuvit jatko-osan holkkien sisään.
- (SI) Vtaknite vijake za namestitvev v tulec podaljška.
- (HR) Uvucite vijke za podešavanje u čahure na produžetku.
- (NO) Før justeringsskruen inn i hylsen på forlengelsen.
- (PL) Wprowadzić śruby regulacyjne w tulejki przedłużenia.
- (CZ) Seřizovací šrouby zavést do pouzder prodloužení.
- (PT) Introduza os parafusos de ajuste nas luvas da peça de extensão.
- (TR) Ayar vidalarını uzatmanın kovanlarına sokunuz.
- (RU) Вставьте регулировочные винты в гильзы удлинительного элемента.
- (SK) Nastavovacie skrutky privedte do púzdrov predženia.
- (SE) Skjut in justerskruvarna i hylsorna till förlängningen.
- (RS) Ugurajte zavrtnje za podešavanje u čaure na produžetku.
- (JP) 調節ネジを延長部分のサックに挿入します。
- (CN) 校准螺丝放入延长件的套管内。
- (KR) 조정 나사를 연장 부품의 슬리브 속에 삽입하십시오.

- (DE) **Hinweis:** Das Schutzgitter kann in beiden Richtungen verlängert werden.
- (GB) **Reference:** Please note that the safety gate can be extended on both sides.
- (FR) **Remarque:** La grille de protection peut être rallongée dans les deux sens.
- (NL) **Nota:** Het hekje kan in beide richtingen verlengd worden.
- (IT) **Avvertenza:** l'inferriata di protezione può essere prolungata nelle due direzioni.
- (DK) **Henvisning:** Beskyttelsesgitteret kan forlænges i begge retninger.
- (ES) **Advertencia:** La rejilla de protección puede ser prolongada en ambas direcciones.
- (HU) **Tájékoztató:** A védőrács mindkét irányba meghosszabbítható.
- (FI) **Huomaa:** Turvaporttia voidaan jatkaa kumpaankin suuntaan.
- (SI) **Napotek:** Varovalno mrežo lahko podaljšate v obe smeri.
- (HR) **Napomena:** Zaštitna rešetka može se produžiti u oba smjera.
- (NO) **Henvisning:** Vernegitteret kan forlenges i begge retninger.
- (PL) **Wskazówka:** Kratka zabezpieczająca może być przedłużana w obydwu kierunkach.
- (CZ) **Upozornění:** Tuto ochrannou mřížku lze prodloužit na obě strany.
- (PT) **Nota:** A grade de protecção pode ser alongada nos dois sentidos.
- (TR) **Bilgi:** Koruyucu parmaklık her iki istikamete doğru uzatılabilir.
- (RU) **Указание:** Длину ворот безопасности можно увеличить с обеих сторон.
- (SK) **Upozornenie:** Ochranná mreža môže byť predžiená v oboch smeroch.
- (SE) **Information:** Grinden kan förlängas i båda riktningarna.
- (RS) **Napomena:** Zaštitna ograda se može produžiti u oba smera.
- (JP) 参考：安全柵は両方向に延長できます。
- (CN) 提示：可从两个方向延长保护围栏。
- (KR) 참고사항: 유아 안전문은 양쪽 방향으로 연장될 수 있습니다.